

leboulch



www.leboulch.com

GOLD₂

**ПРИЦЕП, КОТОРЫЙ ЦЕНИТСЯ
НА ВЕС ЗОЛОТА!**



Прицеп-самосвал с большим выбором опций

СТАНДАРТНАЯ КОМПЛЕКТАЦИЯ



Откидная лестница из алюминия, оцинкованные грязезащитные крылья и возможность установки дополнительного оборудования (противоподкатное устройство и термопластичные грязезащитные крылья).

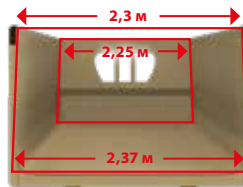

Конический кузов (2,25 м спереди и 2,3 м сзади), более широкий снизу, чем сверху, для облегчения разгрузки.



Тубус для документов с персонализированным каталогом комплектующих и руководством по эксплуатации.



Прочный лонжерон из трубы 300 x 100 x 10 мм для всего модельного ряда, кроме 47S16, 53S16 и 53D19 (300 x 100 x 8 мм).

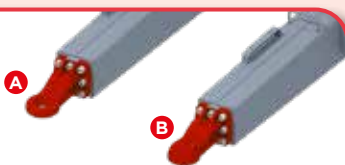

Большой выбор сцепных серег
(A) плоская на болтах \varnothing 50 мм (стандарт)
(B) шаровая на болтах (опция)



Гидравлическая откидная опора крепится непосредственно к шасси прицепа-самосвала для освобождения дышла и облегчения маневрирования.



Шумопоглощающий сайлент-блок для центрирования и боковой блокировки кузова на шасси.



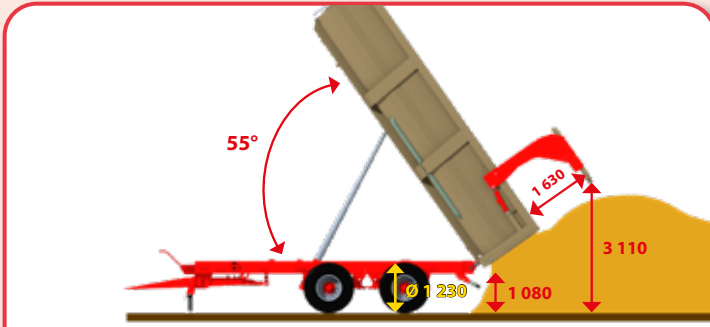

Задний борт с большим углом открытия при помощи гидропривода для облегчения выгрузки фуражной массы с надставными бортами и предотвращения контакта с фуражом при максимальном опрокидывании.

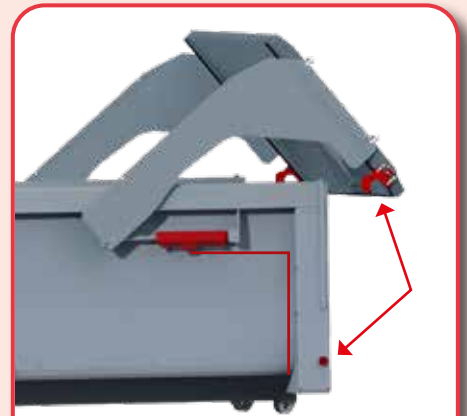

Гидроцилиндр открытия заднего борта защищен дверным рычагом и верхней кромкой корпуса.

Двойная система безопасности закрытия заднего борта:

гидравлическая с помощью клапана с пилотным управлением и механическая с помощью 2 регулируемых крюков. Гидравлические шланги кузова защищены задней стойкой.



Гибкий уплотнитель, зафиксированный в рельсе, проходящем по всей высоте двери (водонепроницаем без семенной дверцы).

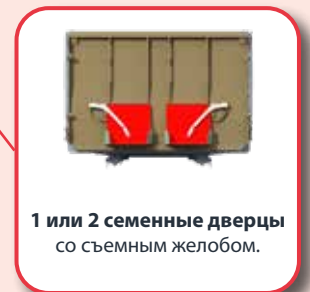

1 или 2 семенные дверцы со съёмным желобом.



Подвеска багги с параболическими рессорами (на моделях 53D19 - 67D24) для улучшения проходимости и распределения нагрузки.



Подвеска tandem или tridem с параболическими рессорами на шатунах (на моделях 73D29 - 85T32) для использования на дороге и в поле.

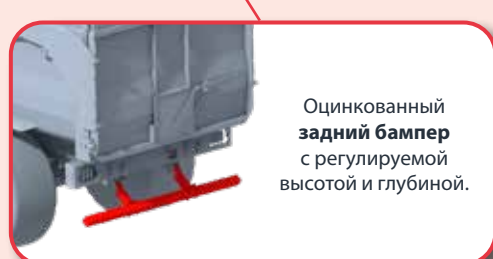

Оцинкованный задний бампер с регулируемой высотой и глубиной.



GOLD XL

- ✓ Простая или двойная ось
- ✓ от 16 до 24 тонн
- ✓ Прочный и надежный

GOLD XXL

- ✓ Двойная или тройная ось
- ✓ от 19 до 32 тонн
- ✓ Высокая устойчивость к интенсивной эксплуатации

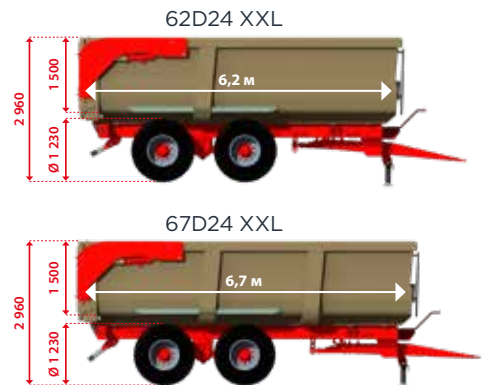
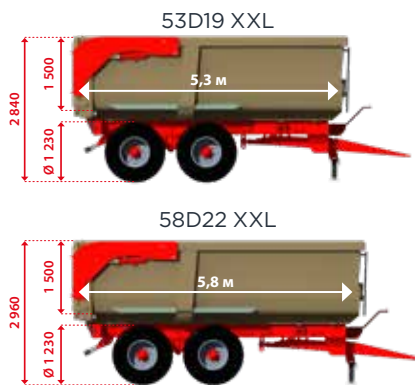
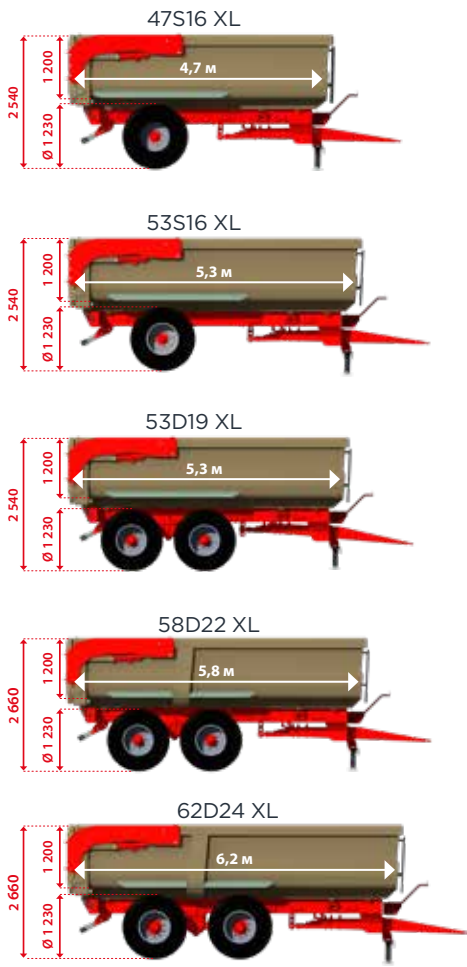

ОПЦИИ

Надставные борта 300 мм (сталь или алюминий), 500 мм (алюминий) или 700 мм (алюминий), комбинируемые до максимальной высоты 1 м. Боковые надставные борта из двух частей для одноосных и двухосных моделей и из трех частей для трехосных.

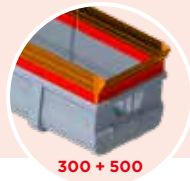

Тент со сматывающим устройством

